

Характеристики:

- ✓ Акустична система з трансформатором для використання в громадських місцях
- ✓ Ідеальний варіант для зовнішнього озвучування в промисловості, освітніх закладах, готелях та аеропортах
- ✓ Відповідає стандартам EN54-24
- ✓ Керамічний коннектор, протипожежний корпус, 95 °C вогнестійкий кабель та термозапобіжник
- ✓ Вогнестійка акустична система з трьох 3×3"+1" двусмугових динаміків
- ✓ Номінальна вихідна потужність 30Вт-15Вт на 100В
- ✓ Рівень захисту IP66
- ✓ Вогнестійкий кабель та спеціальна водозахисна манжета
- ✓ Корпус з алюмінієвого сплаву білого кольору
- ✓ Швидкий монтаж за допомогою нержавіючого монтажного кронштейна



EN54-24

Специфікація:

Модель	CLSK-30CAEN
Опис	Зовнішня акустична система типу колона
Вихідна потужність	30Вт-15Вт
Динаміки	3×3"+1" двусмугові динаміки
Лінійний вхід	100V
Частотна характеристика	150-14KHz
Чутливість (@1W/m)	93dB
IP захист	IP66
Коннектор	Вогнестійкий кабель та спеціальна водозахисна манжета
Розмір	590×107×105мм
Матеріал	Корпус з алюмінієвого сплаву та нержавіюча металева скоба білого кольору
Монтаж	Швидка установка за допомогою нержавіючого монтажного кронштейна
Вага	4.5кг

Розміри та кріплення:

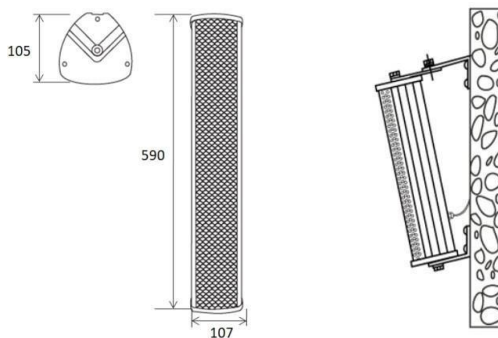

Діаграма співвідношення потужності та звукового тиску

